

# Absolute

## Gaming wheel

## Operation manual

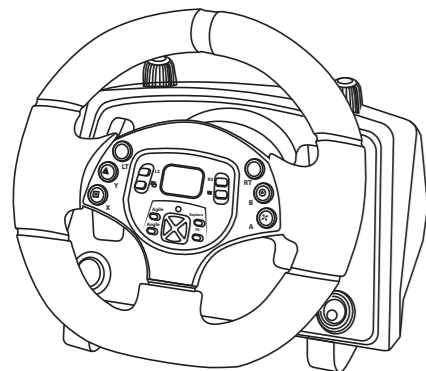

Steering wheel native	SWITCH	PS3	PC-Xinput	PC-Dinput	Android
A	A	✳	A	3	A
B	B	○	B	2	B
X	X	□	X	4	X
Y	Y	△	Y	1	Y
L3	L3	L3	LS	11	L3
R3	R3	R3	RS	12	R3
LB	L	L1	LB	5	L1
RB	R	R1	RB	6	R1
BACK	—	SELECT	BACK	7	SELECT
START	+	START	START	8	START
Reset	Reset	Reset	Reset	Reset	Reset
PS	HOME	PS	MODE	MODE	空
Replace	Replace	Replace	Replace	Replace	Replace
Angle	Angle	Angle	Angle	Angle	Angle
Pedal refueling	ZR	R2	RT	LY上	R2
Pedal brake	ZL	L2	LT	LY下	L2
Right trigger	R	R1	RB	6	R1
Left trigger	L	L1	LB	5	L1
turn around	LX	LX	LX	LX	LX
direction key sensibility	direction key sensibility	direction key sensibility	direction key sensibility	direction key sensibility	direction key sensibility
Hand brake rod B	B	B	B	2	B
File rod forward push	R	R1	RB	6	R1
Pull after the gear pole	L	L1	LB	5	L1

### Assembly

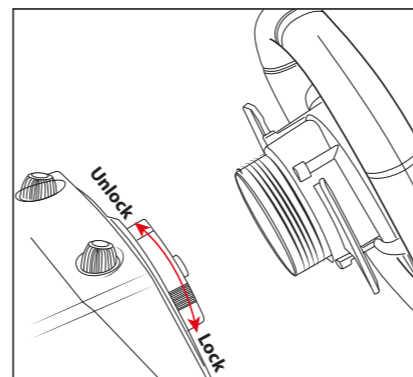
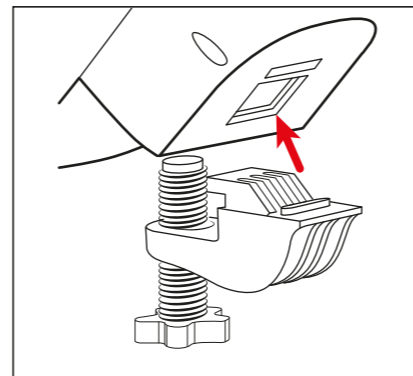

### Connection

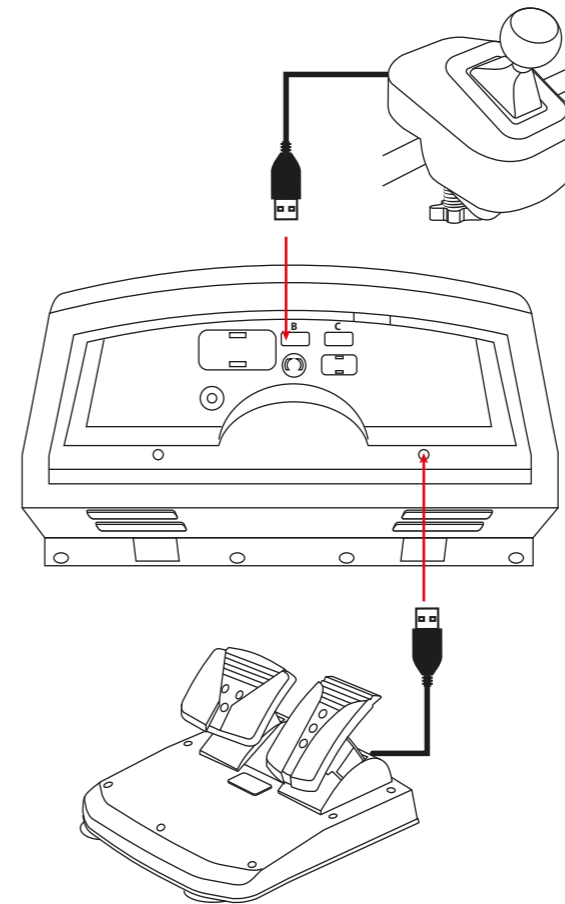

### Fastening

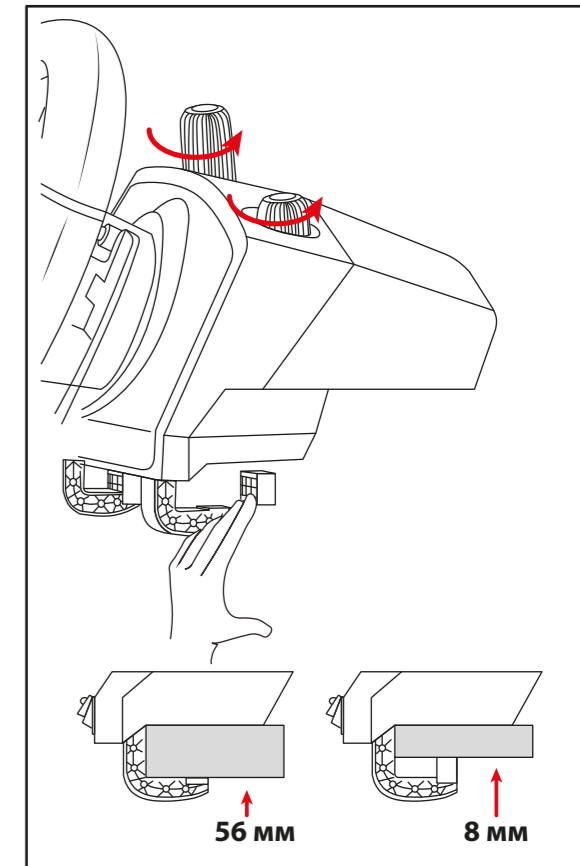

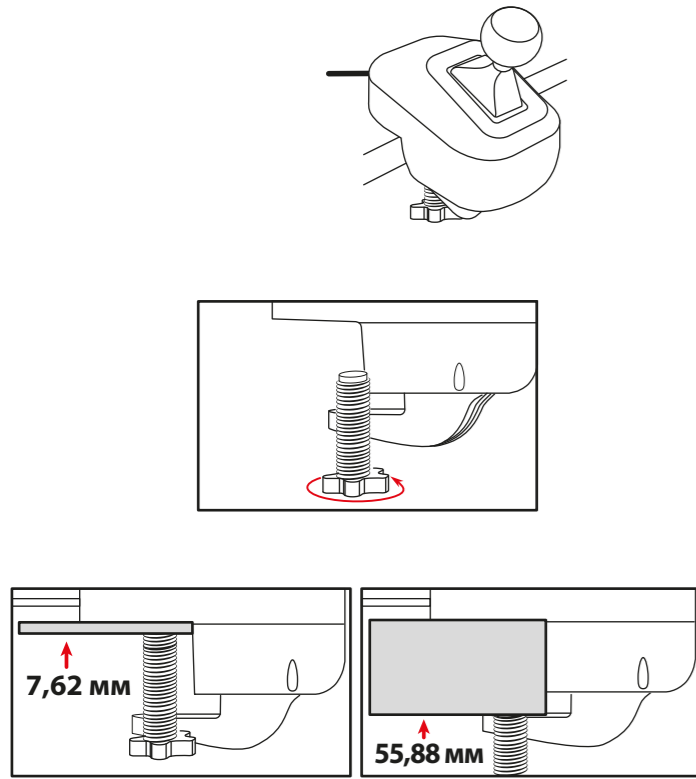

### Connecting to Windows

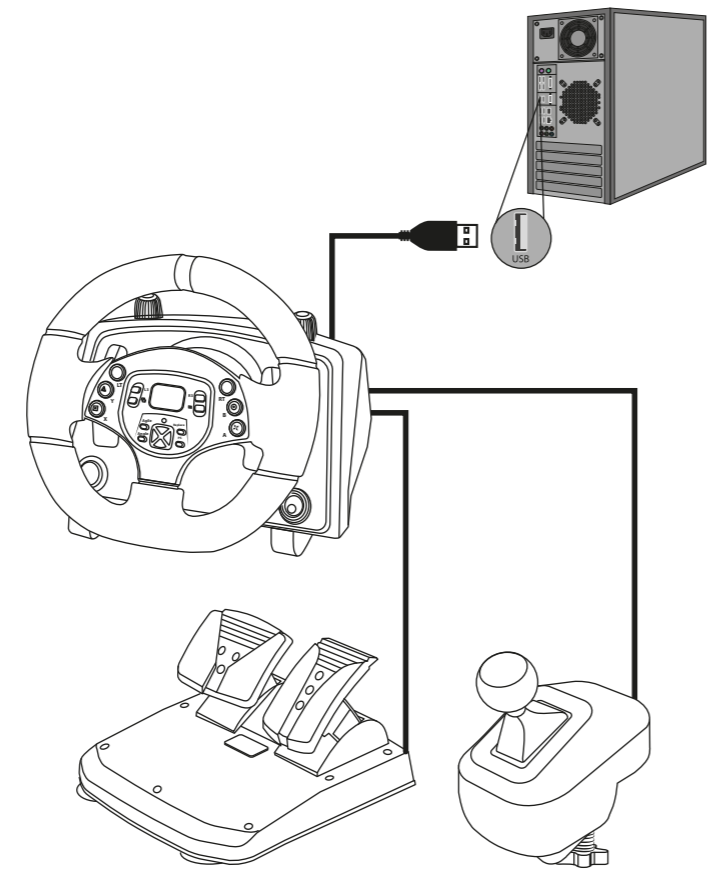

### Connecting to Windows

By default, the steering wheel operates in Xinput mode

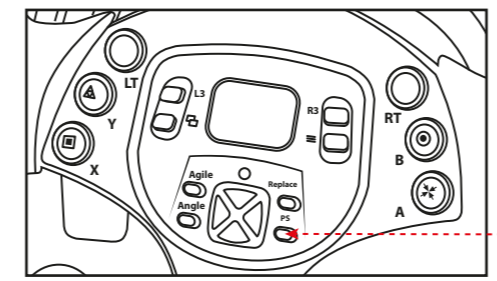

To switch to Dinput mode, press and hold for 3 seconds

Download the archive with the steering wheel software from the product page on Defender.ru

### Checking the serviceability of the steering wheel in Windows

1. Press WIN+R on your computer keyboard
2. In the window that opens, type joy.cpl and click OK
3. In the window that opens, select the steering wheel and click the "Properties" button
4. Turn the steering wheel and press the pedals and buttons to make sure they work

### Connecting to PS3

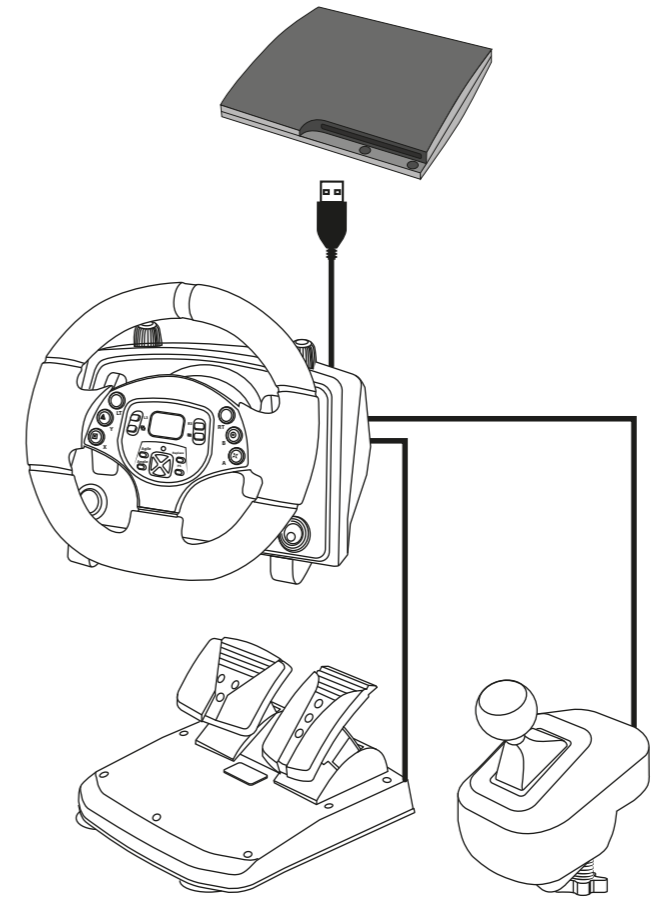

### Connection to NS-Switch

1. Open settings and in the Controllers and Sensors section set Pro Controller Wired Communication to On

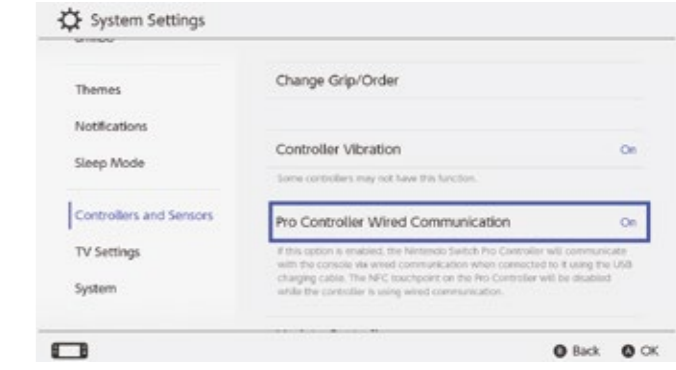

2. Set Controller Vibration to On position

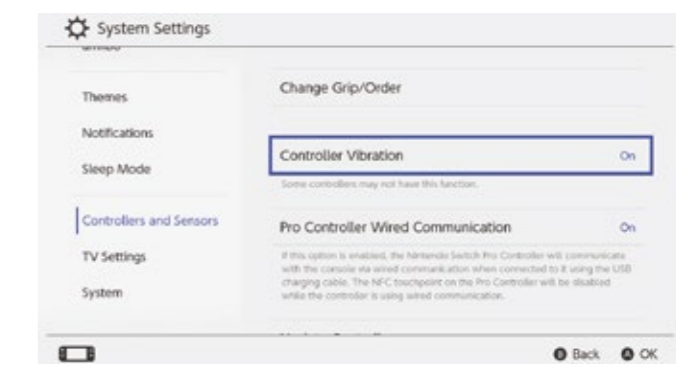

3. Connect the gearbox to port B on the handlebar, pedals to port C

4. Connect the steering wheel to Switch

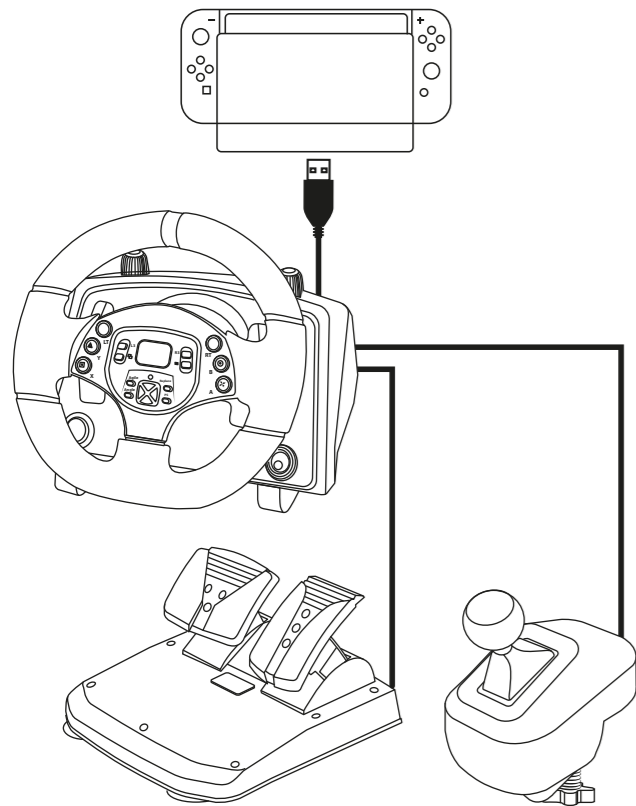

**ATTENTION**  
If, after adjusting the steering wheel angle, the desired angle is not achieved:  
1. Disconnect the steering wheel from the console  
2. Go to settings and find Pro Controller Wired Communication and set it to Off  
3. Wait a few seconds and return to On  
4. Connect the steering wheel to the console

Connecting to Android TV

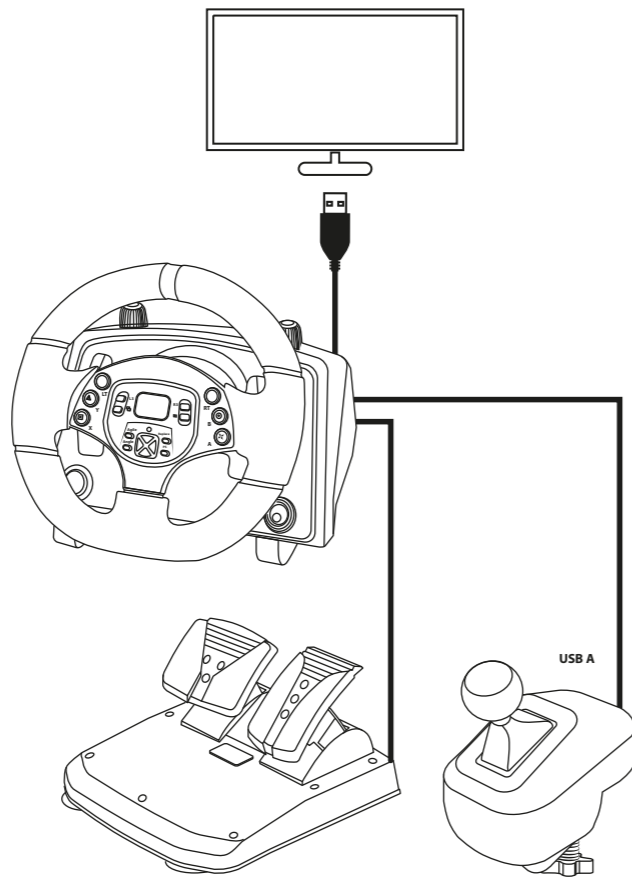

Checking the serviceability of the steering wheel in Android

1. Download and install the Gamepad Tester application from Google Play



2. Turn the steering wheel and press the pedals and buttons to make sure they work

**Adjusting the steering wheel angle**

You can set the steering wheel to any convenient angle.  
For example, let's set the steering wheel angle to 180 degrees.

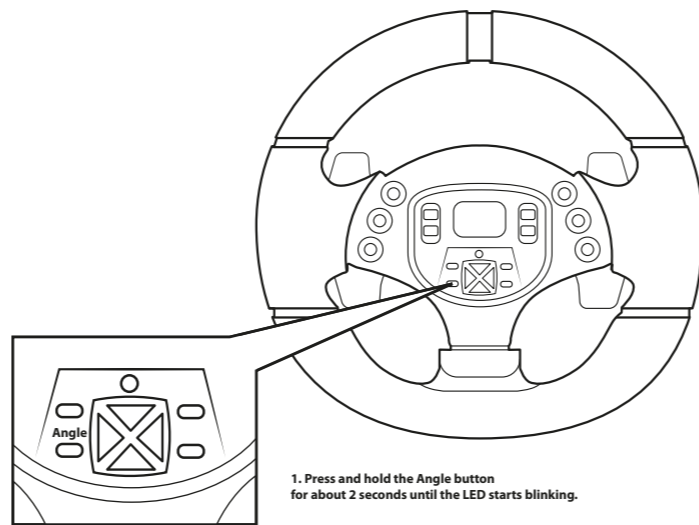

1. Press and hold the Angle button for about 2 seconds until the LED starts blinking.

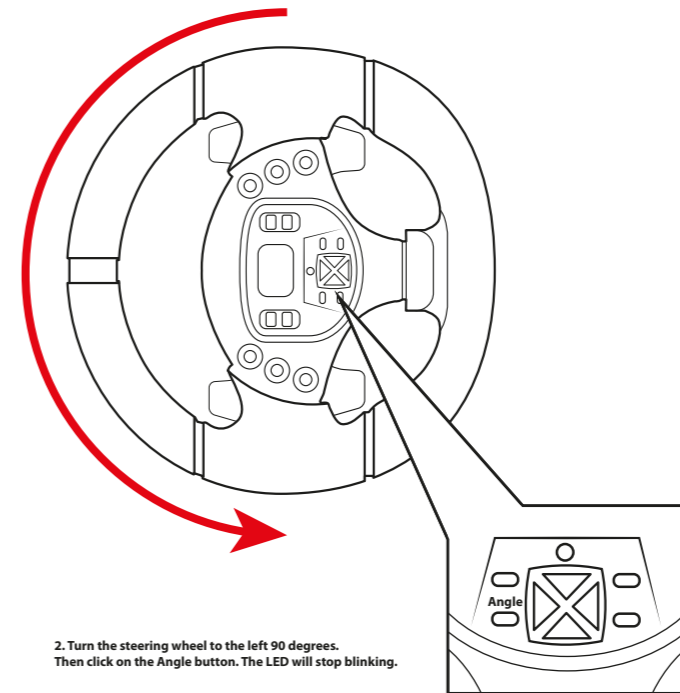

2. Turn the steering wheel to the left 90 degrees. Then click on the Angle button. The LED will stop blinking.

3. Return the steering wheel to the center position. Press and hold the Angle button again for about 2 seconds until the LED starts blinking.

4. Turn the steering wheel to the left 90 degrees. Then click on the Angle button. The LED will stop blinking.

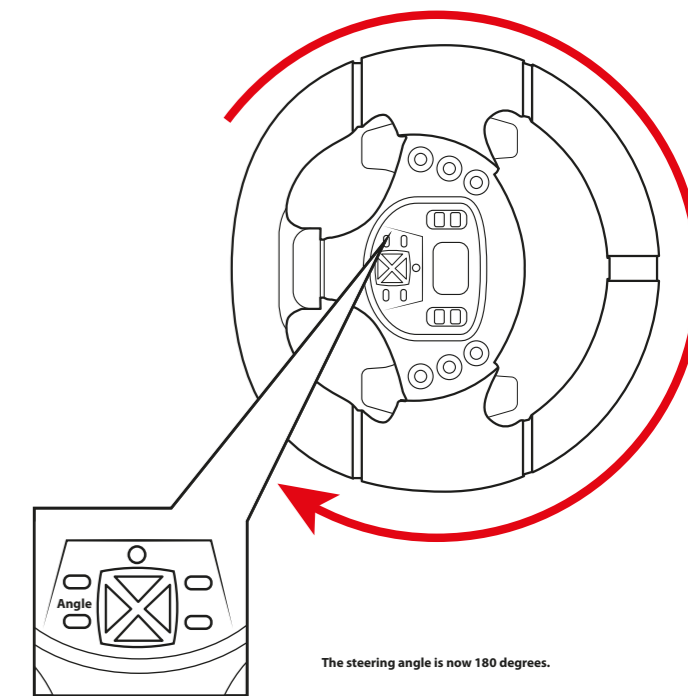

The steering angle is now 180 degrees.

## Replacing button functions

You can set the A/B/X/Y/L3/R3/LT/RT/LB/RB buttons to have gas/brake/clutch/gear shift functions 1/2/3/4/5/6/R

For example, let's make the right steering column switch work like button A:

1. Press the Replace button and hold for about 2 seconds. LED will change color
2. Press the right steering column switch, the LED will start blinking.
3. Press button A, the LED will stop blinking. Now button A works as the right steering column switch.

## Factory reset

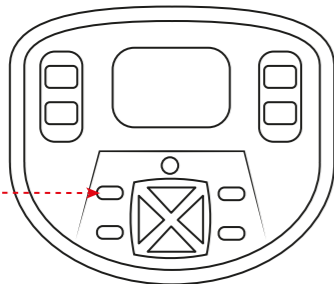

Press and hold the Reset button for about 5 seconds. The LED will blink for a few seconds. All settings are returned to factory settings.

## Adjusting steering wheel sensitivity

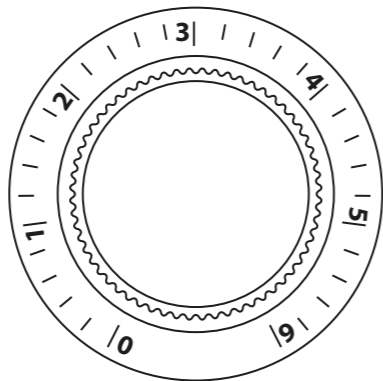

To increase sensitivity, turn the knob to the right.  
To decrease - to the left.

## Hand brake

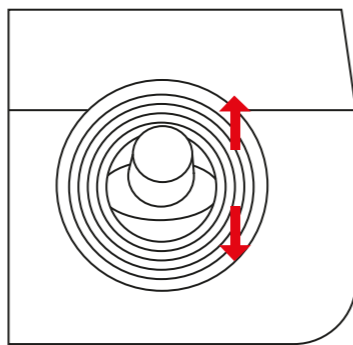

To turn on the handbrake, move the switch to the upper position:

RU

Сборка

Подключение

Крепление

Подключение к Windows

По умолчанию руль работает в режиме Input Xinput

Для переключения в режим Direct Input нажать и удерживать 3 сек

Скачайте архив с программным обеспечением руля со страницы товара на сайте Defender.ru.

Проверка исправности руля в Windows

1. Нажмите на клавиатуре компьютера WIN+R
2. В открывшемся окне наберите joy.cpl и нажмите ОК
3. В открывшемся окне выберите руль и нажмите кнопку «Свойства»
4. Крутите руль и нажимайте на педали и кнопки, чтобы убедиться, что они работают

Подключение к PS3

Подключение к NS-Switch

1. Откройте настройки и в разделе Controllers and Sensors поставьте Pro Controller Wired Communication в положение On
2. Controller Vibration поставьте в положение On
3. Подключите коробку передач к порту B на руле, педали к порту C
4. Подключите руль к Switch

ВНИМАНИЕ!

Если после настройки угла поворота рулевого колеса нужный угол не достигается:

1. Отключите руль от приставки
2. Зайдите в настройки и найдите пункт Pro Controller Wired Communication и установите значение Off
3. Подождите несколько секунд и верните значение On
4. Подключите руль к приставке

Подключение к Android TV

Проверка исправности руля в Android

1. Скачайте с Google Play и установите приложение Gamepad Tester
2. Крутите рулевое колесо влево на 90 градусов. Потом нажмите на кнопку Angle. Светодиод перестанет моргать.
3. Верните рулевое колесо в центральное положение. Снова нажмите и удерживайте кнопку Angle около 2-х секунд, пока светодиод не начнет моргать.
4. Крутите рулевое колесо влево на 90 градусов. Потом нажмите на кнопку Angle. Светодиод перестанет моргать.

Вы можете установить любой удобный угол поворота рулевого колеса.

Для примера настроим угол поворота рулевого колеса на 180 градусов.

1. Нажмите и удерживайте кнопку Angle около 2-х секунд, пока светодиод не начнет моргать.
2. Крутите рулевое колесо влево на 90 градусов. Потом нажмите на кнопку Angle. Светодиод перестанет моргать.
3. Верните рулевое колесо в центральное положение. Снова нажмите и удерживайте кнопку Angle около 2-х секунд, пока светодиод не начнет моргать.
4. Крутите рулевое колесо влево на 90 градусов. Потом нажмите на кнопку Angle. Светодиод перестанет моргать.

Угол поворота руля теперь 180 градусов.

Замена функций кнопок

Вы можете установить на кнопки A/B/X/Y/L3/R3/LT/RT/LB/RB функции газ/тормоз/сцепление/переключение передач 1/2/3/4/5/6/R

Например, сделаем чтобы правый подрулевой переключатель работал как кнопка A:

1. Нажмите кнопку Replace и удерживайте около 2 сек. Светодиод изменит цвет
2. Нажмите на правый подрулевой переключатель, светодиод начнет моргать.
3. Нажмите на кнопку A, светодиод перестанет моргать. Теперь кнопка A работает как правый подрулевой переключатель.

Возврат заводских настроек

Нажмите и удерживайте кнопку Reset около 5 сек. Светодиод будет моргать несколько секунд, Все настройки вернулись к заводским.

Регулировка чувствительности рулевого колеса

Чтобы увеличить чувствительность крутите регулятор вправо.

Чтобы уменьшить - влево.

Ручной тормоз

Чтобы включить ручной тормоз переведите переключатель в верхнее положение:

EN

GAMING WHEEL

OPERATION MANUAL

**Declaration of Conformity.** Operation of device (devices) may be affected by strong static, electrical or high-frequency fields (radio installations, mobile telephones, microwaves, electrostatic discharges)/ If occurs, try increasing the distance from the devices causing the interface.

**Disposal of batteries, electrical and electronic equipment**

This sign on the product, its batteries or package indicates that the product cannot be disposed together with domestic waste. It should be delivered to an appropriate batteries, electrical and electronic equipment collecting and recycling company.

**Terms and conditions of safe and efficient use of the product. Usage precautions:**

1. Use the product for its intended purpose only.
2. Do not disassemble. This product does not contain parts that are entitled to self-sufficient repair. On the question of maintenance and replacement of a failed item apply to a dealer or Defender authorized service center. While receiving the product make sure that it is unbroken and there are no freely moving objects inside the product.
3. Keep away from children under the age of 3. May contain small parts.
4. Keep away from humidity. Never immerse the product in liquids.
5. Keep away from vibrations and mechanical stresses, which can cause mechanical damaging of the product. In case of mechanical damage no warranties are provided.
6. Do not use in the presence of visual damage. Do not use when the product is obviously defective.
7. Do not use the product at temperatures below and above recommended temperatures (see the operation manual), under the conditions of humidity evaporation, as well as in hostile environment.
8. Do not put into the mouth.
9. Do not use the product for industrial, medical or manufacturing purposes.
10. In case when shipment of the product was conducted in subzero temperatures, then before operating, the product should be kept in a warm placement (+16-25°C or 60-77°F) within 3 hours.
11. Turn off the device each time, when it is not planned to use it for extended period of time.
12. Do not use the device while driving the vehicle, if it is diverted attention, and in other cases when the law obliges you to turn off the device.

Product specifications and features can be found on the packaging and on defender-global.com

IMPORTER: Defender Technology OÜ, Betooni str 11, 11415, Tallinn, Estonia.  
Manufacturer: JKT Technology Ltd. Address: Rm 1010, Bldg 1, West Zone, Heshuihou Community, MaTian St, Guangming Dist, Shenzhen, China.  
Unlimited shelf life. Service life is 2 years. Date of manufacture: see on the package.  
Manufacturer keeps the right to change package contents and specifications indicated in this manual. The latest and detailed operation manual is available at [www.defender-global.com](http://www.defender-global.com)  
Made in China.

**Warranty service is not effected in the following situations:**

1. Expiration of the warranty period (warranty period is settled from the date of sale to the end user).
2. Incorrect filling in of the warranty card.
3. Incorrect plug in to power grid.
4. Breach to safety of guarantee seals, fixing joint assemblies of the case; presence of elements of opening on outside and inside parts of the product.
5. If the product designed for household use was used for professional purposes.
6. Damage due to penetration of foreign objects, substances, liquids or insects inside the product.
7. Damage due to breach to normal work of supply network - 220V +/- 10%. (except of automatic voltage regulators)
8. If the product was opened and repaired by a person unauthorized for that by the dealer.
9. Incorrect operation or careless handling.
10. Damage to the product due to natural disasters.
11. Presence of elements indicating mechanical damage (fall, hit).
12. Disability of connected devices of other producers.

RU

ИГРОВОЙ РУЛЬ

ИНСТРУКЦИЯ

**Декларация соответствия.** На функционирование устройства (устройств) могут повлиять статические, электрические или высокочастотные поля (радиоаппаратура, мобильные телефоны, микроволновые печи, электростатические разряды). В случае возникновения увеличьте расстояние от устройства, вызывающего помехи.

**Утилизация батареек, электрического и электронного оборудования**  
Этот знак на товаре, батарейках к товару или на упаковке означает, что товар не может быть утилизирован вместе с бытовыми отходами. Он должен быть доставлен в компанию по сбору и утилизации батареек, электрического и электронного оборудования.

**Правила и условия безопасного и эффективного использования товара**

**Меры предосторожности:**

1. Использовать товар только по прямому назначению.
2. Не разбирать. Данное изделие не содержит частей, подлежащих самостоятельному ремонту. По вопросам обслуживания и замены неисправного изделия обращайтесь к фирме-продавцу или в авторизованный сервисный центр Defender. При приеме товара убедитесь в его целостности и отсутствии внутри свободно перемещающихся предметов.
3. Не предназначен для детей до 3-х лет. Может содержать мелкие детали.
4. Не допускать попадания влаги на изделие и внутрь его. Не опускать изделие в жидкости.
5. Не подвергать изделие вибрациям и механическим нагрузкам, способным привести к механическим повреждениям товара. В случае наличия механических повреждений никаких гарантий на товар не дается.
6. Не использовать при видимых повреждениях изделия. Не пользоваться заводом неисправным товаром.
7. Не использовать при температурах ниже или выше рекомендуемых (см. инструкцию пользователя), при возникновении конденсируемой влажности, а также в агрессивной среде.
8. Не брать в рот.
9. Не использовать изделие в промышленных, медицинских или производственных целях.
10. В случае, если транспортировка товара осуществлялась при отрицательных температурах, перед началом эксплуатации нужно дать товару согреться в теплом помещении (+16-25 °C) в течение 3 часов.
11. Выключать устройство каждый раз, когда не планируется использовать его в течение длительного периода времени.
12. Не использовать устройство при вождении транспортного средства в случае, если устройство отвлекает внимание, а также в тех случаях, когда отключение устройства предусмотрено законом.

**Назначение:** игровой манипулятор, имитирующий автомобильный руль, предназначенный для использования с персональным компьютером или игровыми консолями в специализированных играх.

Технические характеристики продукта указаны на упаковке и на [defender.ru](http://defender.ru)  
Импортер в РФ: ООО «ТД Компания Дедендер» Адрес: 127030 г. Москва, вн.тер.г. муниципальный округ Тверской, ул. Суцёвская, д. 27, строение 2, этаж 3, помещение III, комната 3, офис 63.  
Изготовитель: ДжейКейТи Текнолоджи Лтд. Адрес: Рm 1010, Блдр. 1, Вест Зонн, Хэшуйкоу Коммьюнити, МаТяан Ст, Гуанмин Дист, Шэньчжэнь, Китай.  
Срок годности не ограничен. Срок службы — 6 месяцев. Гарантийный срок - 6 месяцев.  
Декларация соответствия № ЕАЭС N RU Д-СН.РА01.В.25307/24. Срок действия по 18.01.2029.  
Испытательная лаборатория "Качество продукции", аттестат аккредитации РОСС RU.31881.04ТЕСС.ИЮ1204.  
Соответствует требованиям ТР Евразийского экономического союза "Об ограничении применения опасных веществ в изделиях электротехники и радиоэлектроники" (ТР ЕАЭС 037/2016)  
Сертификат соответствия № ЕАЭС RU-С-СН.Н810.В.05024/24. Срок действия по 22.05.2029.  
Испытательный центр ООО "ИЛ им. Максвелл", аттестат аккредитации № RA.RU.210H05.  
Соответствует требованиям ТР ТС "Электромагнитная совместимость технических средств"(ТР ТС 020/2011).  
Полную информацию о сертификате соответствия см. на сайте [www.defender.ru](http://www.defender.ru)  
Список авторизованных сервисных центров доступен на сайте Defender: <https://defender.ru/places/service>  
Дата производства: см. на упаковке. Производитель оставляет за собой право изменения комплектации и технических характеристик, указанных в этой инструкции. Последняя и полная версия инструкции доступна на сайте [www.defender.ru](http://www.defender.ru)  
Сделано в Китае.

**ГАРАНТИЙНЫЙ РЕМОНТ НЕ ПРОИЗВОДИТСЯ В СЛЕДУЮЩИХ СЛУЧАЯХ:**

1. Истечение гарантийного срока (устанавливается со дня продажи товара потребителю).
2. Неправильное заполнение гарантийного талона.
3. Неправильное подключение в электросеть.
4. Нарушение сохранности гарантийных пломб и крепежных соединений корпуса, наличие следов вскрытия на внешних и внутренних поверхностях товара.
5. Аппаратура, предназначенная для работы в бытовых условиях, использовалась в профессиональных целях.
6. Повреждения вызваны попаданием внутрь изделия посторонних предметов, веществ, жидкостей, насекомых.
7. Нарушение в работе питающей электросети — 220 В ± 10% (кроме стабилизаторов напряжения).
8. Вскрытие и ремонт товара произведены лицом, не уполномоченным на то фирмой-продавцом.
9. Неправильная эксплуатация или небрежное обращение.
10. Повреждение изделия в результате стихийных бедствий.
11. Наличие следов механического повреждения (падение, удар).
12. Неработоспособность подключаемых устройств других производителей.